



牛 小腸切開機

概要

元祖牛小腸切開機です。
本機は、従来品の切開機能に自動洗浄・自動巻取機能（切断タイプもあります）を追加して登場しました。
さらに脂厚さが安定する脂取り（歩留り向上）を目指しました。おいしい小腸。

特徴

- 1.例えば手作業で3名が1名に省人出来ます。
- 2.脂厚さはハンドル（ワンタッチ）で任意に調整できます。
- 3.中裂き防止（※特殊ノズル）
- 4.傷防止（※水通しノズル）
- 5.能力UP（※インバーター）
- 6.自動巻き取り及び切断するタイプがあります。
- 7.近年小腸の大型化により巻取サイズUP



甘みの脂が乗った小腸
（脂取り洗浄後）

脂厚さ調整ハンドル（ワンタッチ）
のぞきカバー（オプション）

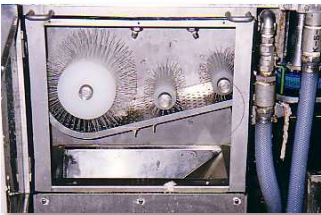

ぬめり残り洗浄部
・内壁面ブラシ洗い
・搬送



セットした紐（麻又はナイロン）で縛る
3. 巻取りドラム：小腸円周長さ約1m



脂取り部：ベルト開閉式

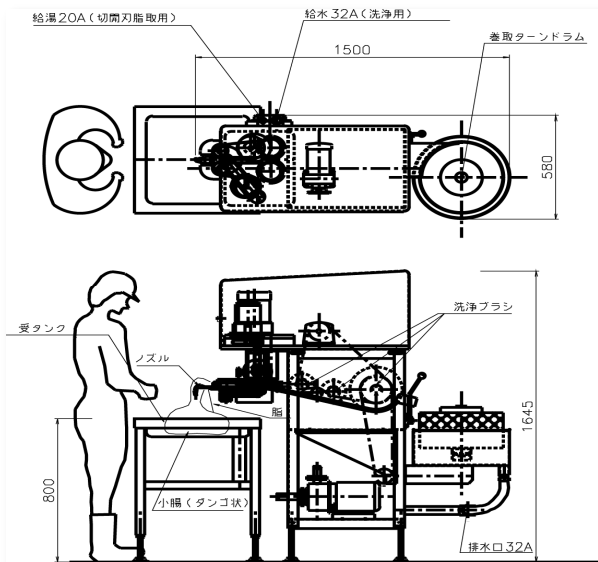

牛小腸切開機			
品番	2-081巻取り式、2-082切断式		
寸法	580w×1500L×1645H		
能力	24頭/時		
動力	3相200V1.3kw		
脂量	オプション約30ミリ（新型）、2～8ミリ（従来型）		
巻取	260H（60深く、新型）、約1m長さ		
材質	ステンレス、樹脂、アルミ		
機能、OP 比較			
機能	①脂取り、切開、巻取り	○	○
	②脂厚さ調整ハンドル	○	○
	③脂取のぞきカバー、ギア強力型	○	×
	④方向変換ブラシ（耐久性延長）	○	×
OP	⑤35頭/時（インバーター）	○	×
	⑥中裂き防止・脂厚さ安定構造	○	×
	⑦ゴキブリ対策（盤、他）	○	×
	⑧自動節水	○	×
	⑨自動節電	○	×

2026.4.8

製造販売 株式会社セイコン

〒 880-0841

宮崎県宮崎市吉村町嶋田739-4

T.0985(71)2292 F.0985(71)0634

都城出張所（宮崎県北諸県郡三股町蓼池）、青森出張所（十和田市）

工場：TM工業㈱(宮崎県北諸県郡三股町蓼池)

：ヨシヤ㈱(鹿児島県鹿屋市)

特約店

株式会社東京ゲット

〒108-0075

東京都港区港南二丁目7番19号東京都食肉市場内仮設棟6階

TEL:03(5479)4002 FAX:03(3471)4510

Mail:get@tokyoget.co.jp